

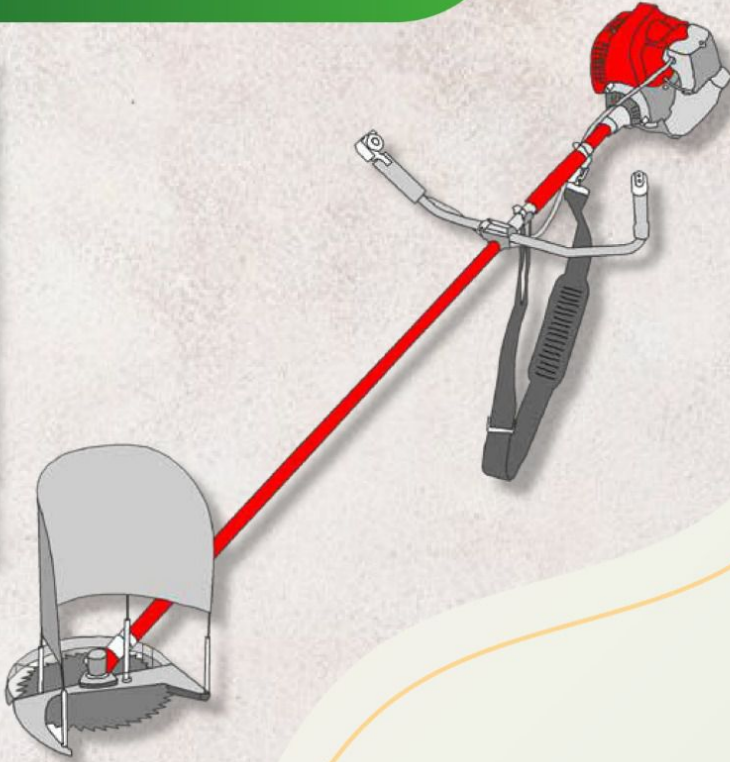

Alat Mesin Pertanian untuk Panen dan Pascapanen

Alat mekanisasi pertanian dibutuhkan di semua tahapan proses usaha tani termasuk untuk panen dan pascapanen komoditas pertanian.





Alat Potong Batang Padi

- ✔ Sederhana, ringan, dan mudah dioperasikan.
- ✔ Hemat waktu dan tenaga, cocok untuk lahan persawahan datar, miring atau sulit dijangkau.
- ✔ Spesifikasi; pisau potong dari bahan baja, menggunakan tenaga mesin 1,65 KW.



Alat Sortasi Buah

- ✔ Alat pengelompokkan buah berdasarkan ukuran, berat, warna, bentuk, tekstur, dan kebersihan buah atau bahan asing.
- ✔ Berfungsi mempercepat proses klasifikasi berdasarkan standar pasar.
- ✔ Mesin sortasi dapat dirancang sesuai dengan kebutuhan.



Alat Pemetik Buah

- ✔ Alat memetik buah-buahan pada pohon atau ranting yang tinggi.
- ✔ Terbuat dari bahan metal, dilengkapi kantong buah berdiameter 16 cm, kedalaman 7 cm, panjang tiang 5 m, dilengkapi dengan lingkaran gerigi untuk memotong tangkai daun atau buah.

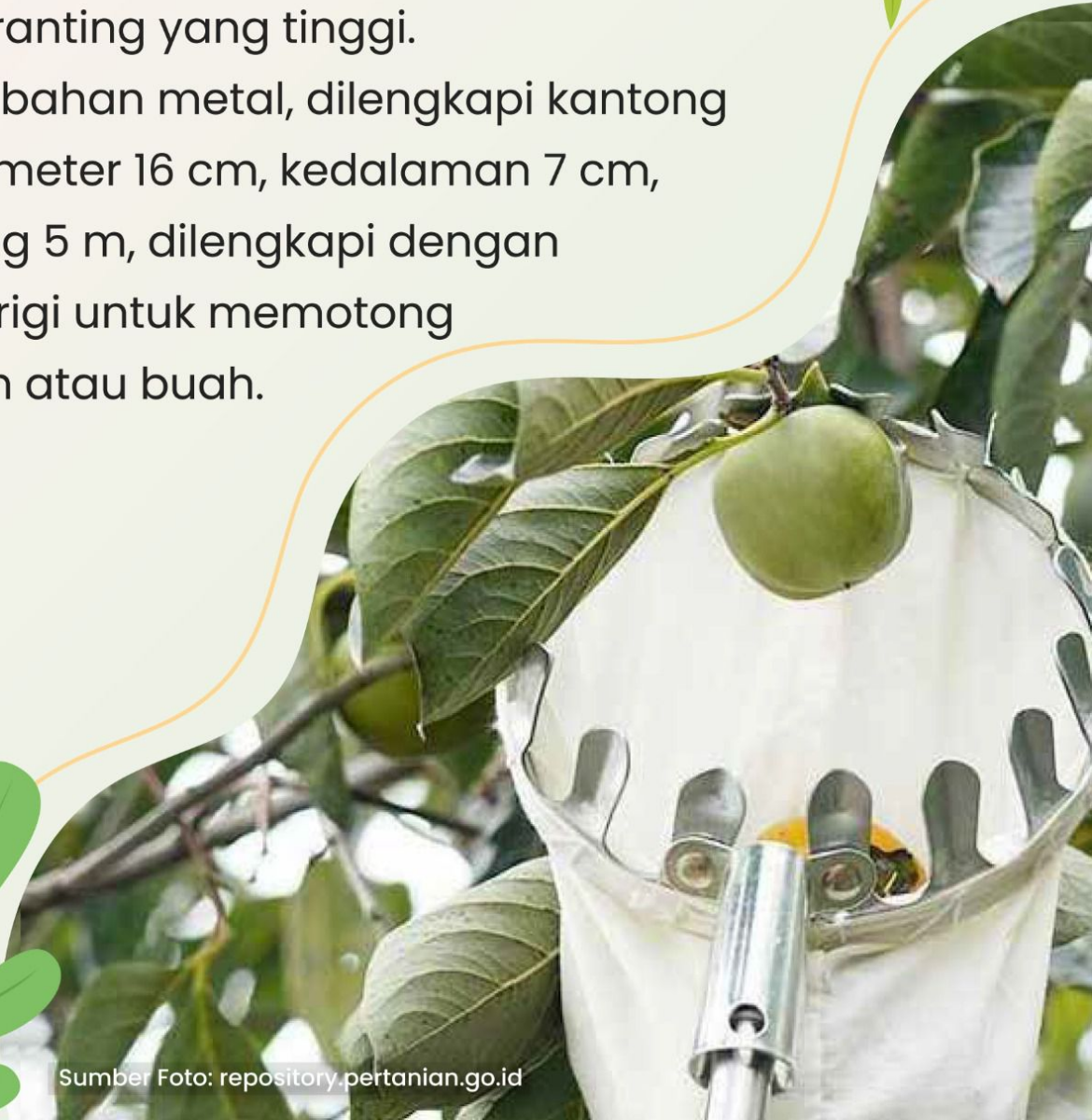



Mesin Pengepakan

- ✔ Berfungsi mempercepat kegiatan pengemasan dengan akurasi dan keseragaman jumlah.
- ✔ Dilengkapi dengan mesin alat pencetak informasi mengenai produk yang dikemas, seperti berat bersih dan jenis produk.
- ✔ Digunakan untuk mengemas produk dalam bentuk butiran, bubuk, dan cairan, dengan kemasan berbeda.

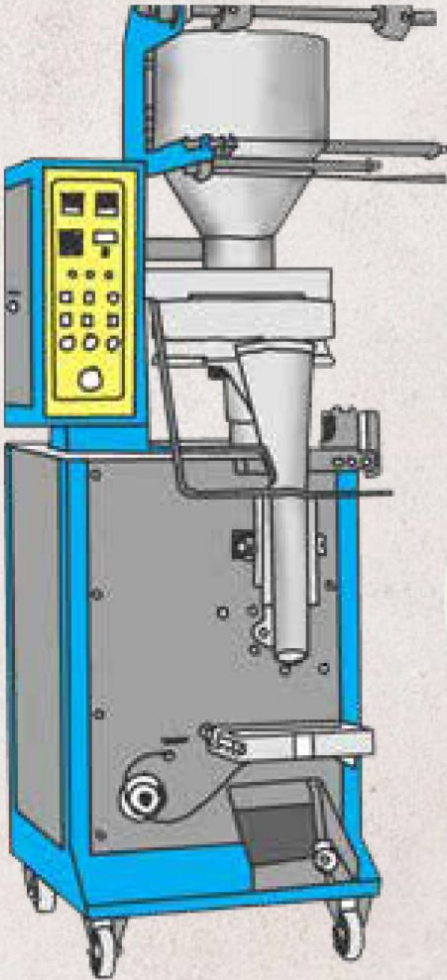



Mesin Pengolah Minyak Sawit

- ✔ Alat ini dapat mengolah lahan 3-15 hektar dengan buah sawit 10-20 kg.
- ✔ Berfungsi untuk pengepresan, minyak kelapa merah.

